

# MICHI



## P5 Series 2

Stereo Control Amplifier

Préamplificateur Stéréo

Stereo-Vorverstärker

Preamplificador Estereofónico

Stereo-regelverstärker

Preamplificatore Stereo

Stereokontrollförstärkare

Предварительный стерео усилитель

Owner's Manual

Manuel de l'utilisateur

Bedienungsanleitung

Manual de Instrucciones

Gebruikershandleiding

Manuale di istruzioni

Instruktionsbok

Инструкция пользователя

## Важные инструкции по безопасности

### Замечание

Подсоединение к разъему RS232 на задней панели должно быть осуществлено только авторизованным специалистом.

**ПРЕДОСТЕРЕЖЕНИЕ:** Внутри нет частей, доступных для обслуживания пользователю. Доверьте обслуживание квалифицированному мастеру.

**ПРЕДОСТЕРЕЖЕНИЕ:** Для снижения опасности возгорания или поражения электрическим током не подвергайте данный аппарат воздействию дождя или влаги. Не допускайте попадания посторонних предметов внутрь корпуса. Если внутрь корпуса попала влага или посторонний предмет, немедленно выньте вилку шнура питания из розетки. Доставьте аппарат к квалифицированному специалисту для осмотра и возможного ремонта.

Прочитайте все инструкции.

Сохраните это руководство.

Обращайте внимание на все предупреждения.

Следуйте всем инструкциям по эксплуатации.

Не используйте это устройство вблизи воды.

Очищайте корпус только при помощи сухой тряпки или пылесосом.

Не ставьте аппарат на кровать, диван, ковер или подобную мягкую поверхность, которая может загорюдить вентиляционные отверстия. Если аппарат встраивается в шкаф или другой корпус, этот корпус должен вентилироваться для обеспечения охлаждения аппарата.

Держите аппарат подальше от радиаторов отопления, обогревателей, печей и любых других устройств, выделяющих тепло.

Поляризованный штекер имеет два ножевых контакта, один из которых шире другого. Заземляющий штекер имеет два ножевых контакта и третий заземляющий штырь. Они обеспечивают вашу безопасность. Не отказывайтесь от мер безопасности, предоставляемых заземляющим или поляризованным штекером. Если поставляемый штекер не подходит к вашей розетке, обратитесь к электрику для замены устаревшей розетки.

Не прокладывайте сетевой шнур там, где он может быть раздавлен, пережат, скручен, подвергнут воздействию тепла или поврежден каким-либо способом. Обращайте особое внимание на сетевой шнур вблизи штекера и там, где он входит в заднюю панель устройства.

Используйте только принадлежности, указанные производителем.

Используйте только тележку,ставку, стойку, кронштейн или полку достаточно сильным, чтобы выдерживать этот изделия. Будьте осторожны при перемещении прибора на подставке или стойке во избежание ранения или повреждения изделия.



Сетевой шнур следует отсоединять от стенной розетки во время грозы или если прибор оставлен неиспользуемым длительное время.

Немедленно прекратите использование компонента и передайте на обследование и/или обслуживание квалифицированной ремонтной организацией если: сетевой шнур или штекер был поврежден; внутрь прибора уронили предметы или пролили жидкость; прибор побывал под дождем; прибор демонстрирует признаки ненормальной работы; прибор уронили или повредили любым другим способом.

Не следует препятствовать вентиляции, закрывая вентиляционные отверстия такими предметами, как газеты, скатерти, шторы и т. Д.

На устройстве не должно быть источников открытого огня, таких как зажженные свечи.

Прикосновение к неизолированным клеммам или проводке может привести к неприятным ощущениям.

Вы должны обеспечить минимум 10 см свободного пространства вокруг устройства.

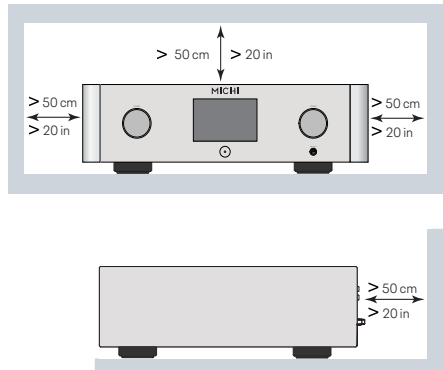

**ПРЕДОСТЕРЕЖЕНИЕ:** Сетевой разъем на задней панели предназначен для быстрого отсоединения устройства от электрической сети. Устройство должно обеспечивать свободный доступ к задней панели, чтобы сетевой кабель можно было быстро выдернуть.

Сетевое напряжение, к которому подсоединяется аппарат, должно соответствовать требованиям, указанным на задней панели аппарата. (США: 120 В, 60 Гц, ЕС 230 В, 50 Гц)

Подсоединяйте компонент к питающей розетке только при помощи сетевого шнура из комплекта поставки, или его точного эквивалента. Не переделывайте поставляемый шнур. Не используйте удлинитель питания.

Основная вилка сетевого шнура служит для отключения аппарата от сети. Для полного отключения изделия от питающей сети, вилку сетевого кабеля следует отсоединять от сетевой розетки переменного тока а также изделия. Это единственный способ, чтобы полностью удалить сетевое питание от изделия.

Батареи в пульте дистанционного управления (ДУ) не должны подвергаться воздействию излишнего тепла, такого как солнечный свет, огонь и т.п.

Это устройство удовлетворяет требованиям части Part 15 правил FCC и является субъектом следующих условий: (1) Это устройство не может вызывать вредные помехи, и (2) Это устройство должно выдерживать любые принимаемые помехи, включая такие помехи, которые могут привести к нежелательным отклонениям от нормальной работы.

**ПРЕДОСТЕРЕЖЕНИЕ:** Главный выключатель питания расположен на задней панели. Должен быть обеспечен свободный доступ к главному выключателю питания.



ДЛЯ США, КАНАДЫ И ДРУГИХ СТРАН, ГДЕ УСТРОЙСТВО ОДОБРЕНО К ИСПОЛЬЗОВАНИЮ.

CAUTION: TO PREVENT ELECTRIC SHOCK, MATCH WIDE BLADE OF PLUG TO WIDE SLOT. INSERT FULLY.

ATTENTION: POUR ÉVITER LES CHOCS ÉLECTRIQUES, INTRODUIRE LA LAME LA PLUS LARGE DE LA FICHE DANS LA BORNE CORRESPONDANTE DE LA PRISE ET POUSSER JUSQU'AU FOND.



Изображение молнии в равностороннем треугольнике предупреждает пользователя о наличии внутри корпуса изделия неизолированного напряжения, величина которого может создавать опасность поражения человека электрическим током.



Изображение восклицательного знака в равностороннем треугольнике предупреждает пользователя о наличии в сопровождающей аппарат документации важных инструкций по эксплуатации и техническому обслуживанию.

Продукты Michi спроектированы так, чтобы соответствовать требованиям международных директив по ограничению применения вредных веществ в электротехническом и электронном оборудовании (Restriction of Hazardous Substances – RoHS), также по обращению с отслужившим свой срок электротехническим и электронным оборудованием (Waste Electrical and Electronic Equipment – WEEE). Изображение перечеркнутого мусорного бака на колесах означает также то, что эти продукты должны быть вторично использованы (рециклированы) или же обработаны в соответствии с упомянутыми выше директивами.



Данный символ означает, что это изделие имеет двойную изоляцию. Заземление не требуется.

#### Назначение контактов

Балансный аудио сигнал (3-контактный XLR разъем):

Pin 1: Ground (Земля)/ Screen (Экран)

Pin 2: In phase (В фазе)/ +ve / Hot

Pin 3: Out of phase (В противофазе) / -ve / Cold

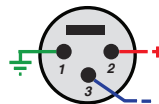

Символ переменного тока, переменный ток



Постоянный ток



**Figure 1: Controls and Connections**  
**Commandes et Branchements**  
**Bedienelemente und Anschlüsse**  
**Controles y Conexiones**

**Bedieningselementen en aansluitingen**  
**Controlli e connessioni**  
**Kontroller och anslutningar**  
**Органы управления и разъемы**

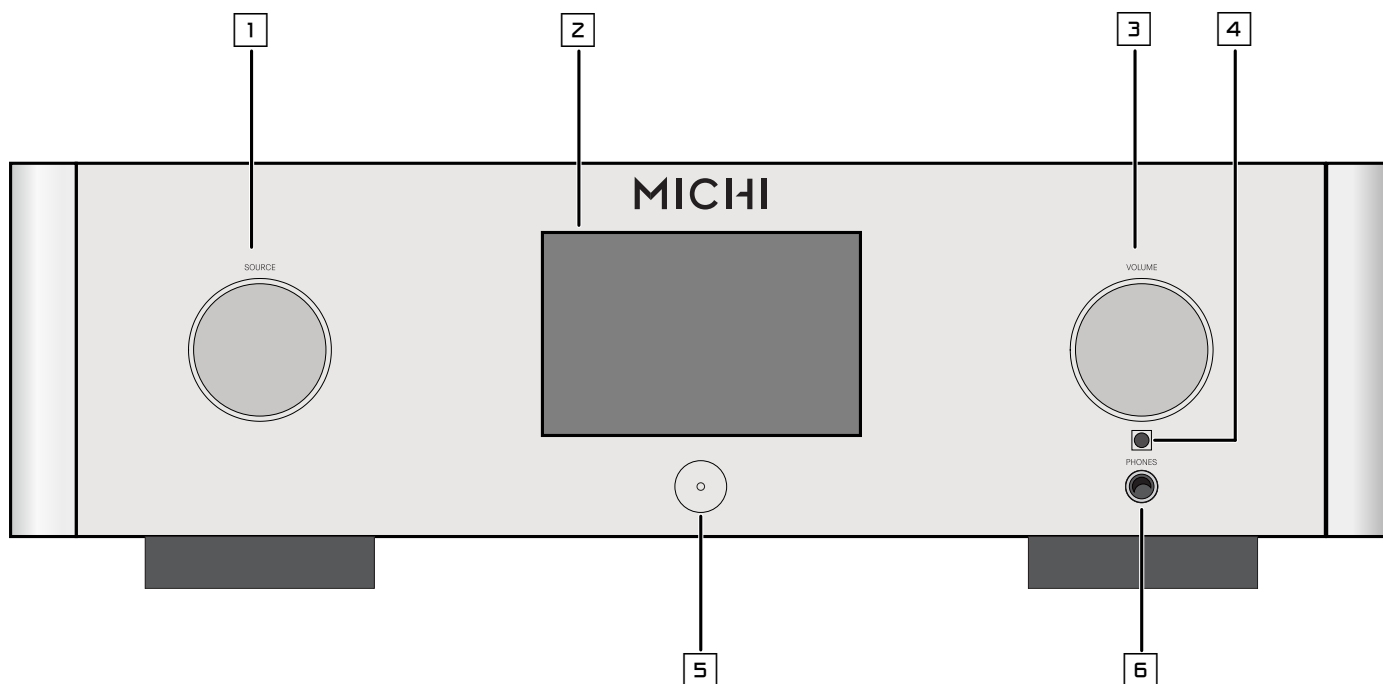

**1**: Ручка SOURCE  
Выбрать источник сигнала.

**2**: Display

**3**: Ручка VOLUME  
Регулировку громкости VOLUME.

**4**: Датчик пульта  
Этот датчик принимает ИК-сигналы от пульта дистанционного управления.

**5**: Кнопка Power  
Активации устройства или его перевода в ждущий режим.

**6**: Выход на наушники Phones  
Выход Phones позволяет подключить наушники для индивидуального прослушивания.

**Figure 2: Controls and Connections**  
**Commandes et Branchements**  
**Bedienelemente und Anschlüsse**  
**Controles y Conexiones**

**Bedieningselementen en aansluitingen**  
**Controlli e connessioni**  
**Kontroller och anslutningar**  
**Органы управления и разъемы**

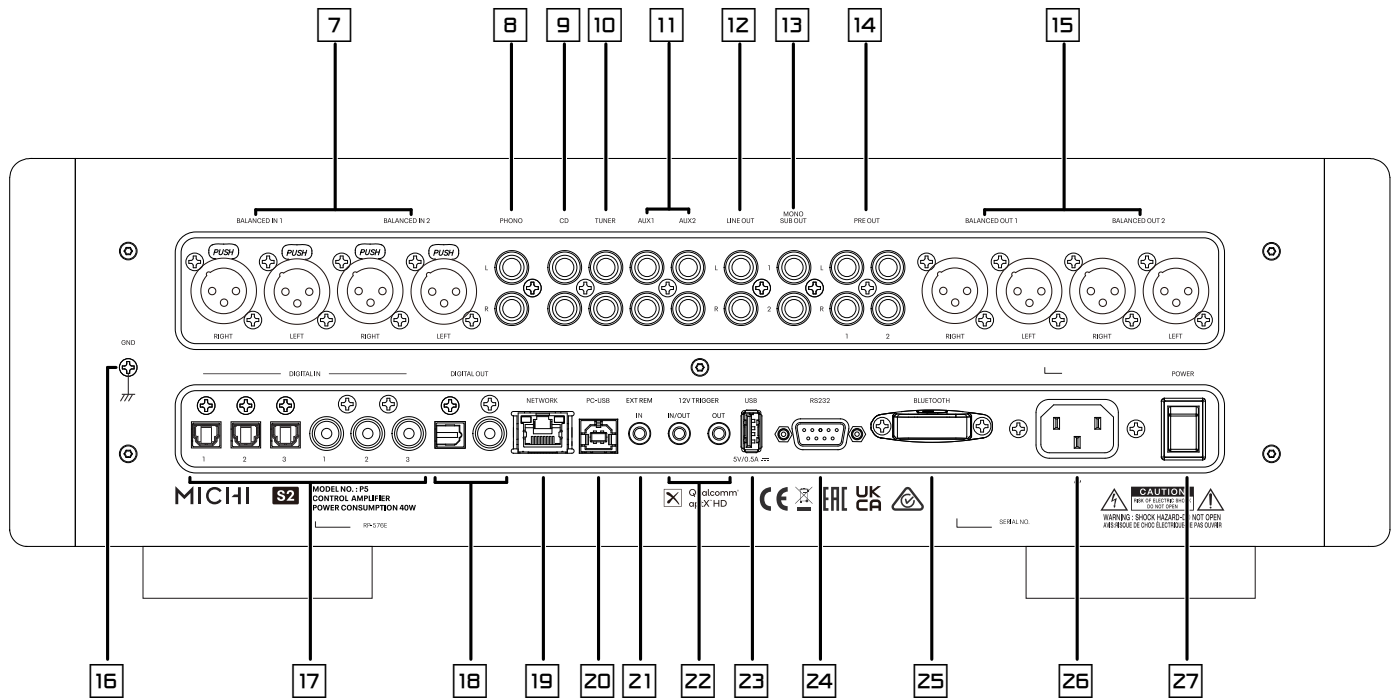

7 : Балансные (XLR) входы

8 : Вход для проигрывателя виниловых пластинок «Phono»  
 Подсоедините к проигрывателя грампластинок.

9 : Входы CD

10 : Входы TUNER

11 : Входы AUX

Линейного уровня.

12 : Линейный выход

13 : Выход на сабвуфер MONO SUB

Подключиться к сабвуферу.

14 : Выходы предусилителя

Подсоединяются к интегрированному усилителю или усилителю мощности.

15 : Балансные (XLR) выходы

16 : Клемма заземления

Подключите провод заземления от проигрывателя.

17 : Цифровые входы

Подсоедините к коаксиальные COAXIAL или оптические OPTICAL PCM выходы вашего источника.

18 : Цифровые выходы

19 : Разъема NETWORK

20 : Вход PC-USB

21 : Разъем EXT REM IN

Можно подать по кабелю сигнал от стандартного ИК-сенсора сторонних производителей, установленного в удаленной зоне.

22 : Триггерные соединения 12 В

Отправка или получение триггерного сигнала 12В.

23 : Порт USB

Используйте для обновления программного обеспечения и питания USB-устройств.

24 : RS232

Интеграции в системы домашней автоматике.

25 : aptX™ HD Bluetooth

Беспроводного стриминга по Bluetooth.

26 : Разъем для сетевого шнура

27 : Главный выключатель питания

**Figure 3: RR-RH6 Remote Control**  
**Télécommande infrarouge RR-RH6**  
**Fernbedienung RR-RH6**  
**Mando a Distancia RR-RH6**

**Afstandsbediening RR-RH6**  
**Telecomando RR-RH6**  
**RR-RH6 fjärrkontroll**  
**Пульт ДУ RR-RH6**

Ⓒ: DISPLAY  
 Уменьшает яркость свечения (диммирует) дисплея на передней панели.

Ⓗ: AUDIO  
 Временно изменять настройки Balance, Bass и Treble.

Ⓚ: Кнопка Enter  
 Подтвердите выбранные и желаемые настройки.

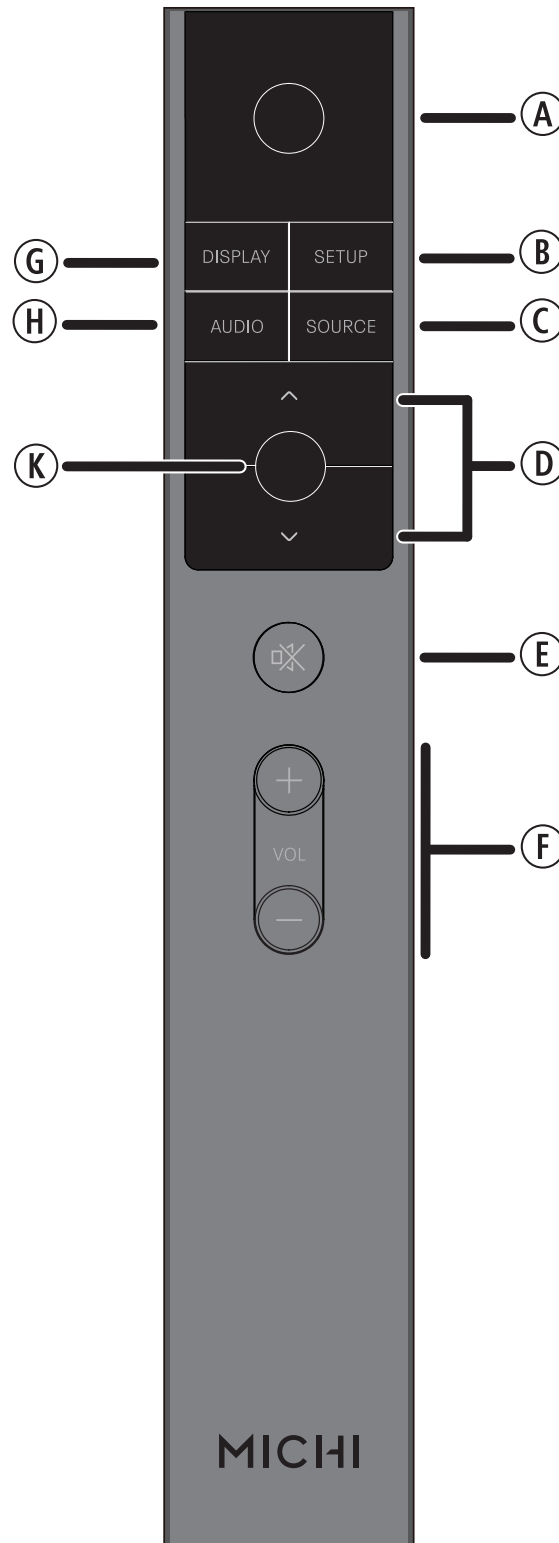

Ⓐ: Кнопка Power  
 Активации устройства или его перевода в ждущий режим.

Ⓑ: SETUP  
 Активировать экран настройки OSD на фронтальном дисплее.

Ⓒ: SOURCE  
 Выбрать источник сигнала.

Ⓓ: Кнопки курсора  
 Входа в различные меню и задания настроек устройства.

Ⓔ:   
 Приглушения звука.

Ⓕ: Кнопки VOLUME +/-  
 Регулировку громкости VOLUME

MICHI

**Figure 4: Analog Input and Output Connections**  
**Branchements des entrées et sorties analogiques**  
**Analoge Ein- und Ausgangsanschlüsse**  
**Entradas y Salidas Analógicas**  
**Analoge ingangen en uitgangen**  
**Collegamenti ingressi ed uscite analogici**  
**Anslutningar för analoga in- och utgångar**  
**Аналоговые входы и выходы**

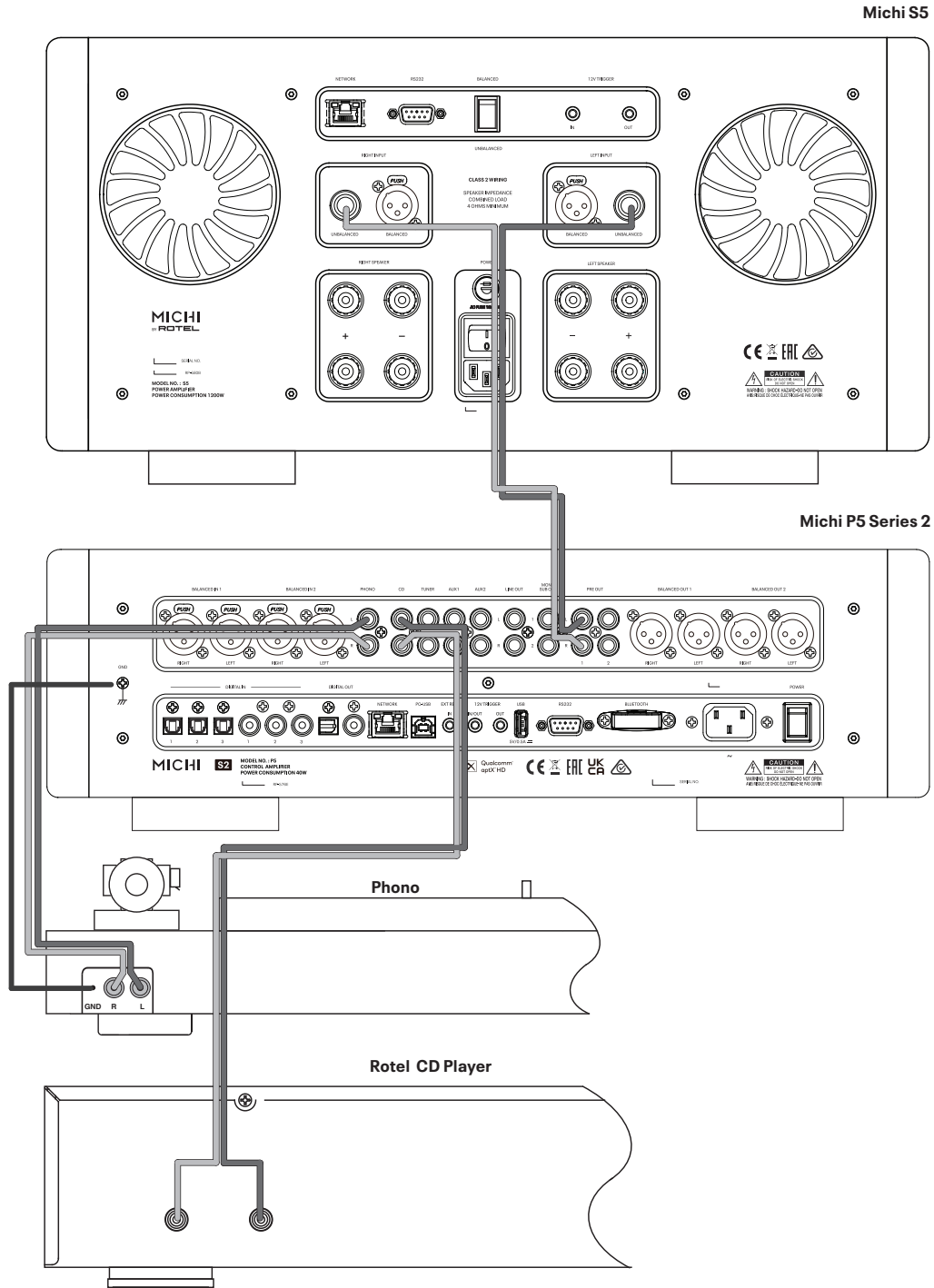

**Figure 5: Balanced (XLR) Input and Output Connections**  
**Branchements des entrées et sorties symétriques (XLR)**  
**Symmetrische Ein- und Ausgangsanschlüsse (XLR)**  
**Entradas y Salidas Balanceadas (XLR)**  
**Gebalanceerde ingangen (XLR) en uitgangen**  
**Collegamenti ingressi ed uscite bilanciati (XLR)**  
**Balanserade in- och utgångar (XLR)**  
**Балансные (XLR) входы и выходы**

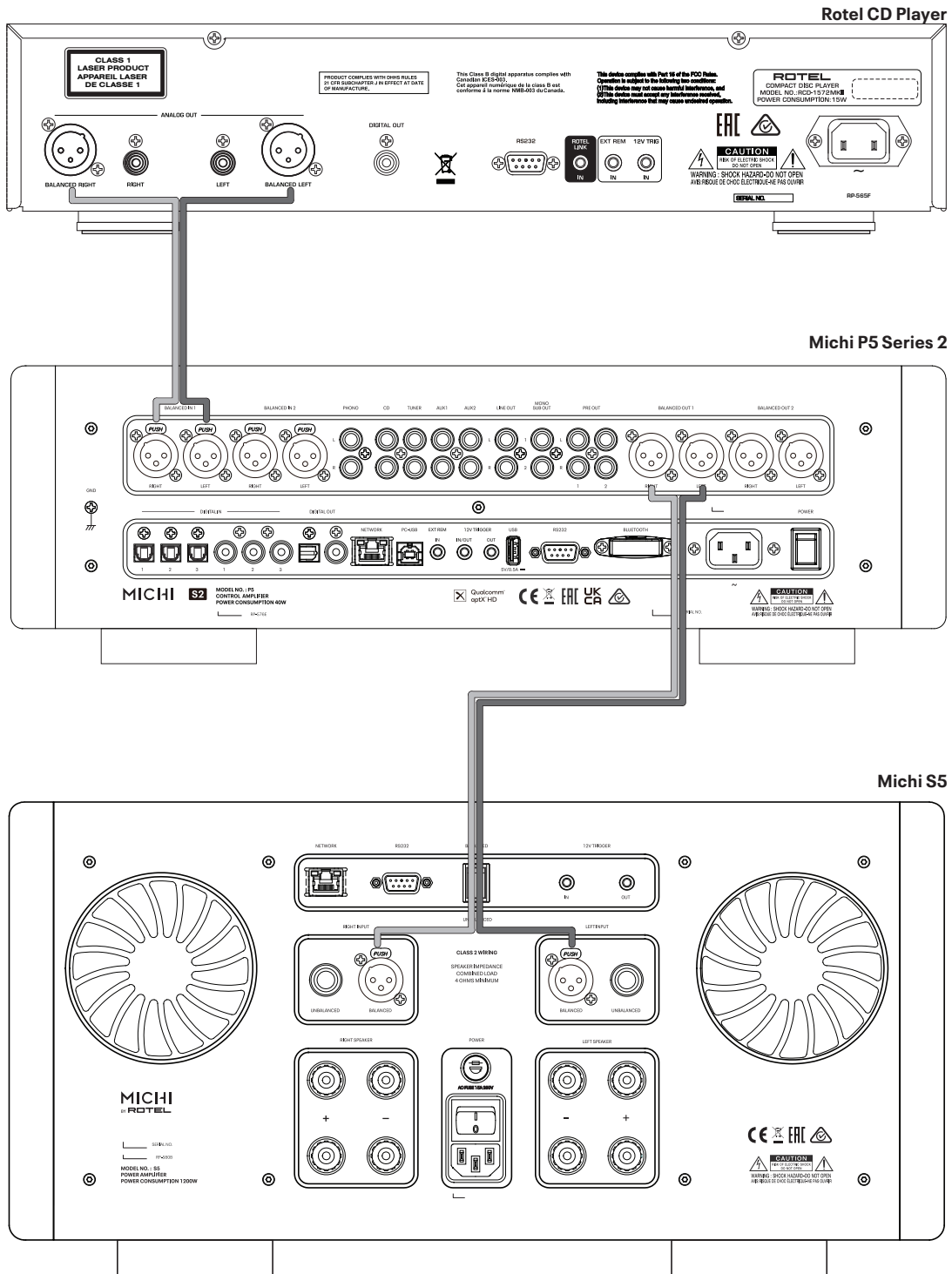

**Figure 6: Digital Inputs and 12V Trigger**  
**Entrées numériques et Branchements des trigger 12 V**  
**Digitaleingänge und 12V TRIG**  
**Entradas Digitales y Señal de Disparo de 12V**  
**Digitale ingangen en 12V trigger**  
**Collegamenti ingressi digitali e segnali Trigger 12 V**  
**Anslutningar för digitala ingångar och 12-volts styrsignaler**  
**Цифровые входы и 12-В триггерный**

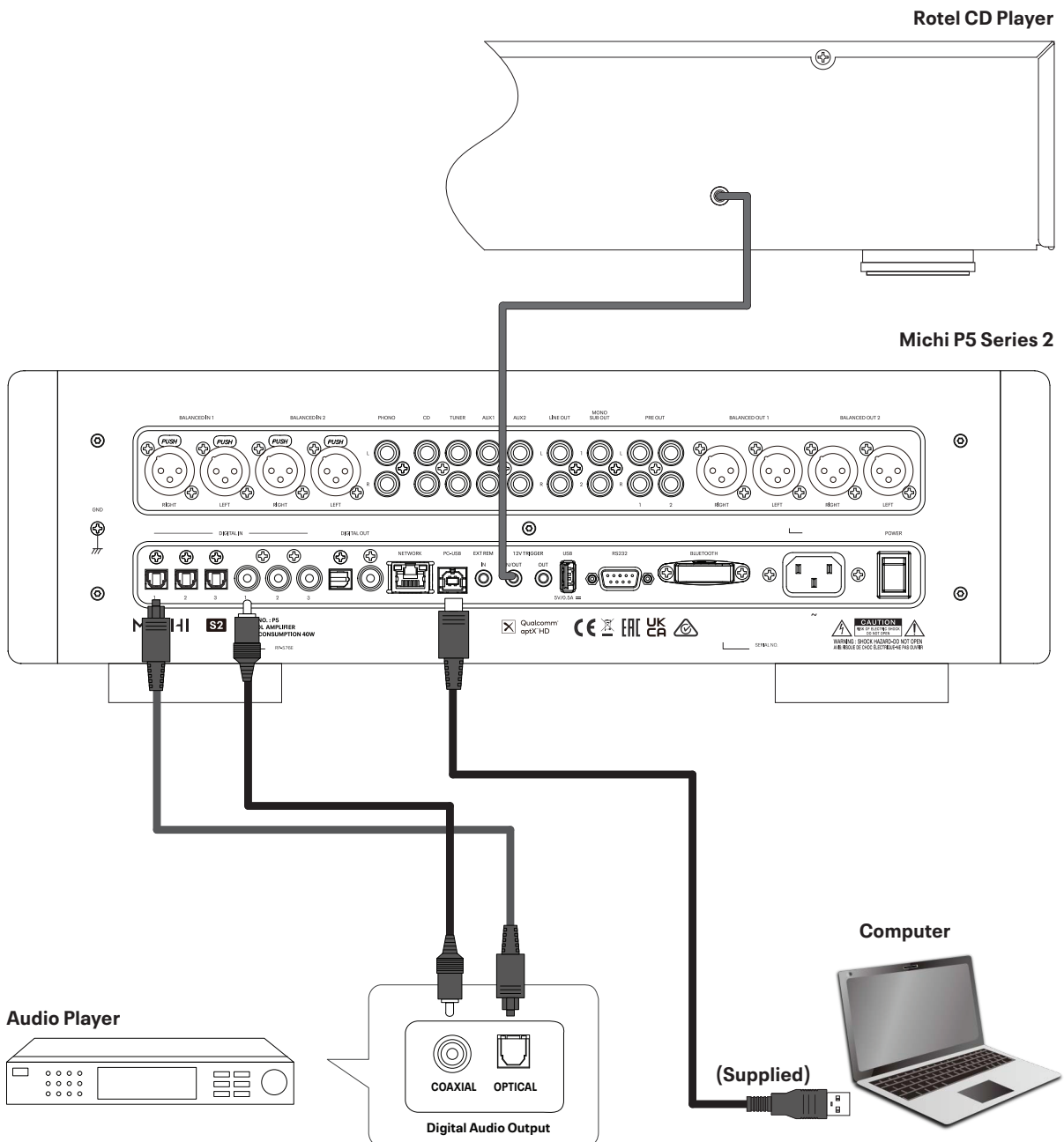



## Important Notes

**When making connections be sure to:**

- ✓ Turn off **all** the components in the system **before** hooking up **any** components, including loudspeakers.
- ✓ Turn off **all** components in the system **before** changing **any** of the connections to the system.

**It is also recommended that you:**

- ✓ Turn the volume control all the way down **before** the amplifier is turned **on or off**.

## Remarques importantes

**Pendant les branchements, assurez-vous que :**

- ✓ **Tous** les maillons sont éteints **avant** leur branchement, **quels qu'ils soient**, y compris les enceintes acoustiques.
- ✓ Éteignez **tous** les maillons **avant** de modifier **quoi que ce soit** au niveau de leurs branchements, quels qu'ils soient.

**Il est également recommandé de :**

- ✓ Toujours baissez le niveau sonore via le contrôle de volume, **avant d'allumer ou d'éteindre** l'amplificateur.

## Wichtige Hinweise

**Achten Sie beim Herstellen der Verbindungen auf Folgendes:**

- ✓ Schalten Sie **alle** Komponenten im System ab, **bevor** Sie Geräte (einschließlich Lautsprecher) anschließen.
- ✓ Schalten Sie **alle** Komponenten im System ab, **bevor** Sie Anschlüsse im System verändern.

**Ferner empfehlen wir, dass**

- ✓ Sie die Lautstärke herunterdrehen, **bevor** Sie die Endstufe **ein-** oder **abschalten**.

## Notas Importantes

**Cuando realice las conexiones, asegúrese de que:**

- ✓ Desactiva **todos** los componentes del equipo, cajas acústicas incluidas, **antes** de conectar **cualquier nuevo componente** en el mismo.
- ✓ Desactiva **todos** los componentes del equipo **antes** de cambiar **cualquier conexión del mismo**.

**También le recomendamos que:**

- ✓ Reduzca el nivel de volumen a cero **antes** de **activarlo o desactivarlo**.

## Héél belangrijk

**Bij het maken van de verbindingen:**

- ✓ Zorg dat niet alleen de P5 Series2, maar de **gehele** installatie uitstaat, als nog niet **alle** verbindingen gemaakt zijn.
- ✓ Zorg dat niet alleen de P5 Series2, maar de **gehele** installatie ook uitstaat, **als** u verbindingen gaat **wijzigen**.

**Wij raden u ook aan om**

- ✓ de volumeregelaar geheel dicht te draaien (volkomen naar links) **wanneer** u uw eindversterker **aan- of uitzet**.

## Note importanti

**Quando effettuate i collegamenti assicuratevi di:**

- ✓ Spegnerne **tutti** i componenti del sistema **prima** di collegare **qualsiasi** componente, inclusi i diffusori.
- ✓ Spegnerne **tutti** i componenti del sistema **prima** di modificare **qualsiasi** connessione nel sistema.

**Vi raccomandiamo inoltre di:**

- ✓ Portare il volume a zero **prima** di **accendere o spegnere** l'amplificatore.

## Viktigt

**Tänk på följande när du gör anslutningar:**

- ✓ Stäng av **alla** komponenter i anläggningen **innan** du ansluter nya komponenter, inklusive högtalare.
- ✓ Stäng av **alla** komponenter i anläggningen **innan** du ändrar någon anslutning **i anläggningen**.

**Vi rekommenderar också följande:**

- ✓ Vrid ner volymen helt och hållet **innan** förstärkaren slås **på eller av**.

## Важные замечания

**Перед подсоединением:**

- ✓ Выключите **все** компоненты, включая колонки.
- ✓ Выключите **все** компоненты в вашей системе, прежде чем что-то в ней **менять**.

**Рекомендуется также:**

- ✓ Вывести громкость на **минимум**, перед тем как **включать или выключать** его.

## Содержание

<b>Важные инструкции по безопасности</b> .....	<b>2</b>
Рисунок 1: Органы управления и разъемы	3
Рисунок 2: Органы управления и разъемы	4
Рисунок 3: Пульт ДУ RR-RH6	5
Рисунок 4: Аналоговые входы и выходы	6
Рисунок 5: Балансные (XLR) входы и выходы	7
Рисунок 6: Цифровые входы и 12-В триггерный	8
Важные замечания	9
<b>Первые шаги</b> .....	<b>10</b>
Некоторые предосторожности	10
Размещение	10
Кабели	11
<b>Пульт ДУ RR-RH6</b> .....	<b>11</b>
Установка батарей в пульт	11
<b>Питание усилителя и управление</b> .....	<b>11</b>
Разъем для сетевого шнура <sup>[26]</sup>	11
Главный выключатель питания <sup>[27]</sup>	11
Подсоединения 12-В триггерного сигнала <sup>[22]</sup>	11
<b>Подсоединение входных сигналов</b> .....	<b>12</b>
Вход для проигрывателя виниловых пластинок «Phono» <sup>[9]</sup> и клемма заземления (GND) <sup>[16]</sup>	12
Входы линейного уровня <sup>[9]</sup> <sup>[10]</sup> <sup>[11]</sup>	12
Балансные (XLR) входы <sup>[7]</sup>	12
Цифровые входы <sup>[17]</sup>	12
<b>Выходные разъемы</b> .....	<b>12</b>
Линейный выход <sup>[12]</sup>	12
Выход на сабвуфер MONO SUB <sup>[13]</sup>	12
Выходы предусилителя <sup>[14]</sup>	12
Балансный (XLR) выход предусилителя <sup>[15]</sup>	12
Цифровые выходы <sup>[18]</sup>	12
Выход на наушники Phones <sup>[6]</sup>	12
<b>Подсоединение к aptX™ HD Bluetooth</b> <sup>[25]</sup> .....	<b>13</b>
<b>Порт USB на задней панели</b> <sup>[23]</sup> .....	<b>13</b>
<b>Разъем EXT REM IN – вход электрического сигнала дистанционного управления</b> <sup>[21]</sup> ..	<b>13</b>
<b>Разъем RS232</b> <sup>[24]</sup> .....	<b>13</b>
<b>Вход PC-USB</b> <sup>[20]</sup> .....	<b>13</b>
<b>Сетевые соединения</b> <sup>[19]</sup> .....	<b>14</b>
<b>Меню настроек</b> .....	<b>14</b>
<b>Обзор передней панели</b> .....	<b>14</b>
Датчик пульта <sup>[4]</sup>	14
Дисплей <sup>[2]</sup>	14
<b>Обзор кнопок и органов управления</b> .....	<b>14</b>
<b>MAIN MENU – Главное меню</b> .....	<b>15</b>
Конфигурирование источников	15
Конфигурирование сети	16
Конфигурирование аудио	16
Конфигурирование дисплея	17
Конфигурирование системы	18
<b>Обнаружение и устранение неисправностей</b> .....	<b>18</b>
Не светится индикатор питания	18
Замена предохранителя	18
Нет звука	18
Невозможно установить Bluetooth соединение	18
Воспроизводимые аудио форматы	19
<b>Технические характеристики</b> .....	<b>20</b>

## Первые шаги

Благодарим Вас за покупку предварительного стерео усилителя Michi P5 Series 2. В составе высококачественной аудиосистемы он будет доставлять Вам удовольствие многие годы.

P5 Series 2 – полнофункциональный компонент с отличными рабочими характеристиками. Все аспекты его конструкции оптимизированы для получения полного динамического диапазона и передачи тончайших нюансов музыки. Высокостабильный источник питания устройство включает в себя фирменный тороидальный трансформатор Michi и заказные конденсаторы с перфорированной фольгой. Этот источник обладает низким выходным сопротивлением и большим запасом по мощности, позволяющим устройству воспроизводить самые сложные аудио сигналы. Стоимость изготовления данной конструкции выше, но она имеет преимущества с точки зрения музыки.

Дорожки печатных плат усилителя расположены симметрично. Это обеспечивает точное соблюдение временных параметров музыкального сигнала. В сигнальном тракте применены металлопленочные резисторы и полистироловые или полипропиленовые конденсаторы. Каждый элемент схемы подвергнулся тщательному рассмотрению, чтобы добиться максимально достоверного воспроизведения музыки.

Устройство прост в настройке и эксплуатации. Если Вы уже имели дело со стереосистемами, у Вас не возникнет никаких вопросов. Просто подключите остальные компоненты и наслаждайтесь.

### Некоторые предосторожности

**ПРИМЕЧАНИЕ:** Во избежание повреждения компонентов системы, ВСЕ подсоединения и отсоединения производите при выключенном питании. Прежде чем включать питание, убедитесь, что соединения выполнены правильно и надежно. Особое внимание уделите колоночным проводам. Не должно оставаться “разлохмаченных” жил, которые могут замкнуться между собой или на корпус усилителя.

Пожалуйста, внимательно прочтите данное руководство. Кроме базовых инструкций по установке и работе, оно дает вам ценную информацию о различных конфигурациях систем на базе устройство и о том, как оптимизировать его характеристики. Если возникнут вопросы, обратитесь к авторизованному дилеру Michi. Кроме того, все мы, сотрудники Michi, готовы ответить на Ваши вопросы и принять Ваши замечания.

Сохраните коробку устройство и все остальные упаковочные материалы, чтобы в дальнейшем иметь возможность воспользоваться ими. Транспортировка устройство вне заводской упаковки может вызвать серьезные повреждения ваши аудио компоненты.

Если она вложена в коробку, заполните карту регистрации владельца или зарегистрироваться онлайн. Обязательно сохраните оригинальный торговый чек. Он является лучшим письменным подтверждением даты приобретения, которое понадобится вам в случае, если когда-либо потребуется гарантийное обслуживание.

### Размещение

Как и все компоненты, обрабатывающие слабые электрические сигналы, устройство подвержен влиянию окружающей среды и другого оборудования. Старайтесь не ставить устройство на другие компоненты и не прокладывать сигнальные кабели рядом со шнурами питания. Это снизит вероятность помех.

Устройство поставляется с пультом RR-RH6, и должен быть установлен так, чтобы инфракрасный сигнал от пульта мог легко достичь датчика на передней панели усилителя.

## Кабели

Шнуры питания, цифровые и аналоговые аудио кабели должны находиться как можно дальше друг от друга. В этом случае меньше шансов, что аналоговый сигнал будет загрязнен шумом и помехами от силовых и цифровых кабелей. С той же целью используйте только высококачественные экранированные кабели. Обратитесь к вашему авторизованному дилеру Michi за советами по выбору самых лучших кабелей для использования в вашей аудио системе.

## Пульт ДУ RR-RH6

Некоторые операции управления можно выполнить как с прилагаемого пульта RR-RH6, так и с передней панели. При описании таких операций в квадратных скобках указываются ссылочные номера органов управления на передней панели, а в кружочках – на пульте.

### Установка батарей в пульт

Перед использованием пульта дистанционного управления необходимо вставить в него две батареи размера AAA. Чтобы установить батареи, выполните следующие действия:

1. Поднимите ленту под пультом дистанционного управления и извлеките их из коробки.

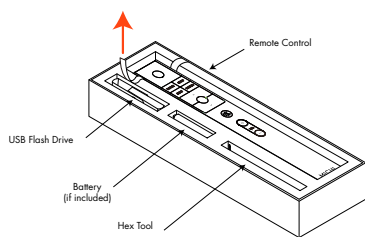

2. Открутите винт на задней панели пульта дистанционного управления с помощью шестигранного ключа (18x86x3 мм торкс), поставляемого с пультом. Используйте только шестигранный ключ, чтобы не повредить крепежный винт.

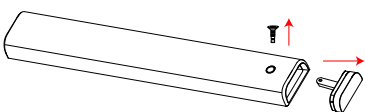
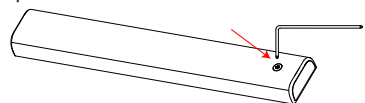

3. Установите батареи, как показано на рисунке, в батарейный отсек (рис. 2). Пожалуйста, обратите внимание на метки «+» и «-», указанные на крышке батарейного отсека (рис. 1). Вставьте на место крышку батарейного отсека и затяните винт, а затем проверьте правильность работы пульта.



рис. 1



рис. 2

Когда батареи разрядятся, пульт дистанционного управления не будет работать надежно. Установка свежих батарей должна устранить эту проблему.

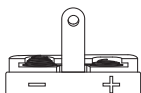
**ПРИМЕЧАНИЕ:** Во избежание повреждения шестигранного винта используйте только прилагаемый ключ (18x86x3 мм).

**ПРИМЕЧАНИЕ:** Не затягивайте винт слишком сильно, чтобы избежать повреждения винта или пульта.

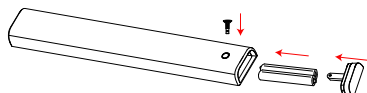
## Питание усилителя и управление

### Разъем для сетевого шнура [26]

Усилитель устройство настроен на заводе в соответствии со стандартами электрической сети в Вашей стране (120 или 230 В переменного тока и 60 или 50 Гц). Конфигурация электропитания обозначена на задней панели аппарата.

**ПРИМЕЧАНИЕ:** Если Вы переедете в другую страну, можно приспособить предусилитель к другому сетевому напряжению. Однако, не пытайтесь сделать это сами. Открывая корпус усилителя вы подвергаетесь опасности ударом высокого напряжения. Обратитесь к квалифицированному мастеру или в сервисную службу Michi.

**ПРИМЕЧАНИЕ:** Некоторые продукты предназначены для продажи более чем в одной стране и поэтому поставляются с несколькими сетевыми кабелями. Используйте только тот кабель, который подходит для вашего региона.

Усилитель устройство должен быть подключен напрямую в 3-выводную поляризованную стенную розетку или в коммутируемую розетку на другом компоненте в вашей аудио системе. Не используйте удлинитель питания. Можно использовать разветвитель питания высокой мощности, если он (и настенная розетка) способны выдержать ток потребления усилителя устройство и других компонентов, включенных в разветвитель.

Если Вы надолго уезжаете из дома, например, на месяц, разумно будет вынуть вилки шнуров питания усилителя и других компонентов системы из розеток.

### Главный выключатель питания [27]

Большой перекидной выключатель на задней панели является основным выключателем питания. Когда он находится в положении OFF, питание устройства полностью отключено. Когда он находится в положении ON, кнопки STANDBY [5] на передней панели и (A) на пульте ДУ могут быть использованы для активации устройства или его перевода в ждущий режим.

### Подсоединения 12-В триггерного сигнала [22]

См. рис. 6

Некоторые аудио компоненты могут автоматически включаться при получении 12-Вольтового "триггерного" сигнала. Каждый из двух выходов усилителя устройство "12-V TRIGGER OUT" обеспечивает такой сигнал. Совместимые компоненты подсоединяются к этим выходам кабелями с 3,5-мм мини-штекером. Когда усилитель устройство переходит в режим ожидания standby, триггерный сигнал прерывается и подсоединенные компоненты выключаются.

Соединение триггера 12 В, помеченное как IN/OUT, может быть сконфигурировано либо как триггер ВХОД или ВЫХОД. Когда режим HT BYPASS включен в настройках В меню триггер IN/OUT автоматически настраивается как триггерный вход 12 В. Когда на этот триггерный вход поступает сигнал ВЫСОКОГО уровня, устройство автоматически Включите питание, и будет выбран вход источника обхода HT (AUX1 или XLR). уровень громкости будет установлен на ФИКСИРОВАННЫЙ уровень, как настроено

в HT BYPASS LEVEL. Этот вариант идеален, когда устройство подключен к ресиверу домашнего кинотеатра или процессор объемного звучания, позволяющий левому и правому динамикам домашнего кинотеатра маршрут непосредственно через устройство.

**ПРИМЕЧАНИЕ:** если для параметра HT BYPASS установлено значение DISABLED, триггер IN/OUT 12v будет отключен настроен как ВЫХОД.

## Подсоединение входных сигналов

**ПРИМЕЧАНИЕ:** Во избежание громкого шума, вредного для Вас и Ваших AC, выключайте питание всей системы, прежде чем производить любые соединения.

### Вход для проигрывателя виниловых пластинок «Phono» <sup>9</sup> и клемма заземления (GND) <sup>16</sup>

См. рис. 4

Подсоедините кабель от проигрывателя грампластинок к соответствующим гнездам PHONO (левому LEFT и правому RIGHT). Если у проигрывателя есть клемма заземления, подсоедините ее к клемме заземления усилителя. Это способствует уменьшению шума и помех.

### Входы линейного уровня <sup>9</sup> <sup>10</sup> <sup>11</sup>

См. рис. 4

Это входы CD, TUNER, AUX линейного уровня. Они предназначены для подсоединения аналоговых выходов CD-проигрывателей, кассетных дек, тюнеров радио и т.п. стерео оборудования, а также аналогового выхода других устройств.

Входы левого и правого каналов помечены и должны подсоединяться к соответствующим каналам компонента-источника. Гнездо левого канала белое, правого – красное. Для подсоединения к устройству используйте высококачественные кабели со штекерами RCA. Ваш авторизованный дилер Michi может помочь вам в выборе соответствующих кабелей для вашей системы.

### Балансные (XLR) входы <sup>7</sup>

См. рис. 5

Пара балансных XLR входов принимает аудио сигналы от CD-плееров, Blu-ray плееров или других компонентов с XLR выходами.

**ПРИМЕЧАНИЕ:** Следует использовать только один способ аналогового соединения источника с устройством. Не подсоединяйте одновременно оба выхода источника – RCA и XLR к устройству.

### Цифровые входы <sup>17</sup>

См. рис. 6

Имеется три комплекта цифровых входов, обозначенных 1, 2 и 3 для COAXIAL и OPTICAL, соответственно. Подсоедините коаксиальные COAXIAL или оптические OPTICAL PCM выходы вашего источника к этим разъемам. Цифровые сигналы будут декодированы и обработаны предусилителем устройства. Он может декодировать PCM сигналы с разрешением до 24 бит, 192кГц.

## Выходные разъемы

### Линейный выход <sup>12</sup>

Линейный выход можно использовать для выдачи аналогового аудио на отдельный процессор. Эти выходы обходят регулятор громкости и содержат полный линейный сигнал. Их следует соединять с аналоговыми входами процессора. Как и для других источников, соедините правильно левый и правый каналы каждого устройства. Используйте межблочные кабели высокого качества, чтобы не допустить потери качества звука.

### Выход на сабвуфер MONO SUB <sup>13</sup>

Имеются два разъема MONO SUB для подключения сабвуферов. В этих моно выходах просуммированы сигналы левого и правого каналов. Оба выхода работают параллельно, позволяя подключить к устройству два сабвуфера.

### Выходы предусилителя <sup>14</sup>

см. рис. 4

Устройство оснащено выходами типа RCA, совместимыми с входами большинства усилителей мощности. Как всегда, используйте кабели высокого качества для подсоединения Left и Right выходов устройство к соответствующим входам усилителя мощности.

**ПРИМЕЧАНИЕ:** Устройство имеет две пары выходов RCA. Вторая пара может быть использована в многозонных конфигурациях для подачи сигнала на второй усилитель мощности или же процессор.

### Балансный (XLR) выход предусилителя <sup>15</sup>

см. рис. 5

Пара балансных XLR разъемов выдает аналоговый выходной сигнал с устройство на усилитель мощности с балансными XLR входными разъемами.

**ПРИМЕЧАНИЕ:** Не подсоединяйте одновременно оба выхода RCA и XLR к одному усилителю.

### Цифровые выходы <sup>18</sup>

Если вы используете внешний ЦАП или другой цифровой процессор, вам будет нужен необработанный цифровой поток данных с устройство. Используя стандартный 75-омный коаксиальный или оптический кабель, соедините цифровой выход устройство с цифровым входом внешнего ЦАП.

### Выход на наушники Phones <sup>6</sup>

Выход Phones позволяет подключить наушники для индивидуального прослушивания. К этому гнезду подсоединяются стандартные стереонаушники со штекером 1/8 дюйма. Если у наушников другой штекер, используйте переходник. Подсоединение наушников не отключает звук в колонках. Для этого воспользуйтесь селектором AC. В наушники поступает сигнал от источника, соответствующий положению селектора входов.

**ПРИМЕЧАНИЕ:** Поскольку чувствительность колонок и наушников может сильно отличаться, всегда перед подсоединением и отсоединением наушников уменьшайте громкость.

## Подсоединение к aptX™ HD Bluetooth 25

Антенна Bluetooth 25 на задней панели устройства предназначена для беспроводного стриминга по Bluetooth с вашего устройства (например, смартфона). На дисплее вашего мобильного устройства найдите в меню “Michi Bluetooth” и соединитесь с ним. Обычно соединение происходит автоматически, но если вам предложат ввести пароль, введите “0000” на вашем устройстве. Устройство поддерживает как обычный Bluetooth, так и потоковое аудио в форматах AAC и aptX™ HD Bluetooth.

## Порт USB на задней панели 23

Задний порт USB используется только для обновления программного обеспечения.

**ПРИМЕЧАНИЕ:** Этот порт не позволяет воспроизводить аудио, но обеспечивает зарядку или питание USB-устройств.

## Разъем EXT REM IN – вход электрического сигнала дистанционного управления 21

На это 3,5 мм гнездо, помеченное EXT REM IN, можно подать по кабелю сигнал от стандартного ИК-сенсора сторонних производителей, установленного в удаленной зоне. Такой прием полезен, когда усилитель находится не в главной комнате прослушивания, а помещен в скрытую стойку вместе с другими компонентами домашней автоматики; либо усилитель находится в комнате прослушивания, но в шкафу для аппаратуры с темными стеклами – словом, если сигнал с пульта не может попасть прямо на встроенный сенсор усилителя. О выносных сенсорах и их правильном подсоединении проконсультируйтесь у авторизованного дилера Michi.

## Разъем RS232 24

Усилителем устройство можно командовать по шине RS232 с компьютера, для интеграции в системы домашней автоматики. Вход COMPUTER I/O принимает кабели со стандартными разъемами DB-9, которые обычно используются в кабельных сетях.

Обращайтесь к вашему авторизованному дилеру Michi за дополнительной информацией по разъемам, кабельной разводке, ПО, и кодам команд для управления устройством от компьютера.

## Вход PC-USB 20

См. Рис. 6

Соедините этот вход с помощью прилагаемого USB кабеля с портом USB на вашем компьютере.

Устройство поддерживает как USB Audio Class 1.0, так и USB Audio Class 2.0 режимы. Компьютеры под Windows не требуют установки драйвера для USB Audio Class 1.0 и поддерживают воспроизведение аудио вплоть до частоты 96 кГц. Фабричная установка по умолчанию – USB Audio Class 1.0.

Для того чтобы воспользоваться преимуществами USB Audio Class 2.0 с поддержкой до 384 кГц, вам потребуется установить драйвер под

Windows, который находится на USB, прилагаемом к устройству. Нужно также сменить режим воспроизведения устройства на USB Audio Class 2.0 следующим образом:

- Нажмите кнопку SETUP на пульте для входа в меню настройки SETUP Menu и с помощью кнопок  $\wedge/\vee$  D со стрелками выберите подменю Source, затем нажмите кнопку Enter K. Потом с помощью кнопок  $\wedge/\vee$  D со стрелками и Enter K на пульте выберите “PC-USB” как входной источник INPUT SOURCE.
- Нажмите кнопку SETUP на пульте для входа в меню настройки SETUP Menu и с помощью кнопок  $\wedge/\vee$  D со стрелками выберите подменю AUDIO, затем нажмите кнопку Enter K. У Потом с помощью кнопок  $\wedge/\vee$  D со стрелками и Enter K на пульте выберите “USB Audio 2.0” как опцию PC-USB.
- Выключите и вновь включите устройство, и перезапустите ваш PC после изменения режима USB Audio, чтобы убедиться, что оба устройства правильно сконфигурированы.

Многие приложения не поддерживают частоту дискретизации 384kHz. Убедитесь, что ваш аудио плеер поддерживает записи 384kHz и что у вас есть аудио файлы с частотой 384kHz для правильного воспроизведения такой частоты дискретизации. Кроме того, возможно вам потребуется сконфигурировать аудио драйвер в вашем PC, чтобы он выдавал 384kHz, иначе ваш компьютер может понижать частоту – “down sample” до более низкой. Для получения более подробной информации обращайтесь к инструкции на ваш аудио плеер или на операционную систему компьютера.

Устройство сертифицировано как Roon Tested и совместим с программным обеспечением Roon через PC-USB.

roon  
TESTED

Тестирование Roon означает, что Rotel и Roon сотрудничают, чтобы обеспечить вам наилучшие впечатления от совместного использования программного обеспечения Roon и устройство, чтобы вы могли просто наслаждаться музыкой.

Для наилучшего взаимодействия с пользователем рекомендуется использовать USB Audio Class 2.0 при использовании Roon.

**ПРИМЕЧАНИЕ:** USB Audio Class 2.0 требует установки на Windows PC драйвера, находящегося на USB, прилагаемом к устройству.

**ПРИМЕЧАНИЕ:** компьютеры типа MAC не требуют установки драйвера для поддержки PC-USB 1.0 или 2.0 аудио.

**ПРИМЕЧАНИЕ:** после успешной установки драйвера, возможно потребуется еще выбрать аудио драйвер для Michi в разделе настроек audio/speaker setup вашего компьютера.

**ПРИМЕЧАНИЕ:** Устройство поддерживает воспроизведение как DSD, так и DOP аудио в форматах 1x и 2x. Обратитесь к инструкции на ваш аудио плеер, чтобы подтвердить правильное функционирование для воспроизведения этих аудио-форматов.

**ПРИМЕЧАНИЕ:** Для поддержки MQA и MQA Studio требуется USB Audio Class 2.0. Выберите USB Audio 2.0 для поддержки MQA.

## Сетевые соединения 19

Устройство можно подсоединить к сети с помощью разъема NETWORK на задней панели. Конфигурация NETWORK допускает как статическую, так и динамическую DHCP IP адресацию. См. Раздел «Настройка сети» – Network Setup в меню настройки Setup Menu для получения более подробной информации о конфигурировании IP адреса.

Соединение через NETWORK позволяет также обновлять ПО загрузкой через Internet. Кроме того, оно обеспечивает IP управление для интеграции предусилителя в системы автоматизации.

Для получения более подробной информации об IP соединении обращайтесь к вашему дилеру Michi.

## Меню настроек

Michi устройство оснащено информационным дисплеем для того чтобы помочь в работе с ним. Имеется также более полное экранное меню (OSD), доступное в любое время при нажатии на кнопку SETUP на пульте. Это экранное меню помогает вам в настройке и конфигурировании устройства. Параметры, заданные в процессе конфигурации, запоминаются как значения по умолчанию и их не надо задавать вновь для нормальной работы предусилителя.

## Обзор передней панели

Ниже приведен краткий обзор органов управления и функций на передней панели предусилителя.

### Датчик пульта 4

Этот датчик принимает ИК-сигналы от пульта дистанционного управления. Не загораживайте этот датчик.

### Дисплей 2

Дисплей на передней панели показывает выбранный источник, уровень громкости и установки тембра. Яркость дисплея можно регулировать (диммировать) в меню настройки устройство или с пульта. См. Раздел «Конфигурация дисплея» в этом Руководстве.

## Обзор кнопок и органов управления

Данный раздел дает основные представления о кнопках и органах управления на передней панели и пульте ДУ. Подробные инструкции по применению этих кнопок даны в более полных описаниях в последующих разделах.

**Кнопки курсора D и Enter K:** Используйте кнопки курсора ^/v D и кнопку Enter K на пульте для входа в различные меню и задания настроек устройство.

**STANDBY S A:** Кнопка Power на передней панели и на пульте включают и выключают предусилитель. В центре кнопки Power на пульте есть LED индикатор, который загорается при взятии пульта в руки. Для включения предусилителя с пульта или с передней панели главный переключатель POWER на задней панели должен быть в положении ON.

**Power On** - для включения предусилителя нажмите и отпустите кнопку Power на передней панели или на пульте.

**Power Off/Standby** - для перевода предусилителя в режим ожидания standby нажмите и отпустите кнопку Power S на передней панели или нажмите и удержите (PUSH-HOLD) кнопку Power A на пульте **в течение 1.5 секунд.**

**ПРИМЕЧАНИЕ:** Для упрощения управления питанием все продукты Michi будут реагировать на одни и те же команды включения и выключения питания при наличии в системе нескольких продуктов. Для управления питанием с помощью ИК пульта дистанционного управления следуйте инструкциям, приведенным выше, и наводите пульт на продукты Michi. Если устройство не реагирует на включение или выключение питания, просто нажмите и удержите кнопку питания еще раз, чтобы отправить нужную команду.

**SETUP B:** Кнопка SETUP активирует экран настройки OSD на фронтальном дисплее. Повторное нажатие на кнопку SETUP вернет вас в предыдущее меню, также как и символ "back" или «exit» в меню настройки первого уровня.

**SOURCE 1 C:** Ручка SOURCE на передней панели и кнопка SOURCE на пульте выбирает источник сигнала. Поворачивайте ручку SOURCE на передней панели для выбора источника сигнала. Если после этого 1 секунду ничего не делать, то он будет выбран как активный источник.

На пульте надо нажать кнопку SOURCE затем кнопками курсора ^/v D выбрать желаемый источник и нажать кнопку Enter K для активации источника.

**ПРИМЕЧАНИЕ:** только источники, сконфигурированные как ACTIVE в меню настройки, могут быть выведены на дисплей как опции.

**DISPLAY G:** Уменьшает яркость свечения (диммирует) дисплея на передней панели. Для диммирования нажмите и удержите (PUSH-HOLD) кнопку DISPLAY G на пульте в течение **3 секунд.** Для возврата к уровню яркости, заданному в меню настройки, нажмите и отпустите кнопку DISPLAY G.

**ПРИМЕЧАНИЕ:** кнопка DISPLAY общая для всех моделей Michi. Для приглушения яркости дисплея нажимайте (или нажмите и удержите) эту кнопку и укажите на продукт Michi. Если устройство не отвечает на команды DISPLAY, просто пошлите команду еще раз, используя те же самые кнопки.

**AUDIO H:** Кнопка AUDIO позволяет временно изменять настройки Balance, Bass и Treble. Для их изменения нажмите кнопку AUDIO на пульте и кнопками курсора ^/v D выберите нужную настройку а затем нажмите Enter K. Потом используйте кнопки курсора ^/v D для изменения значения. Для выхода из меню Audio нажмите кнопку AUDIO еще раз.

**ПРИМЕЧАНИЕ:** Правильно настроенная Hi-Fi система не требует регулировки настроек Bass или Treble. Используйте эти регулировки осмотрительно.

**ПРИМЕЧАНИЕ:** Эти настройки временные, и не сохраняются после перевода устройство в режим Standby. Для внесения постоянных изменений необходимо сконфигурировать их в меню настройки setup.

**MUTE E:** Нажимайте кнопку E один раз для приглушения звука. На дисплее передней панели загорится индикатор. Нажмите кнопку MUTE еще раз для восстановления предыдущего уровня громкости.

Ручка VOLUME [Э] и кнопки VOLUME +/- [Ф]: кнопки VOLUME +/- на пульте и поворотная ручка на передней панели обеспечивают главную регулировку громкости VOLUME.

## MAIN MENU – Главное меню



Главное меню MAIN MENU обеспечивает доступ в OSD экраны для различных вариантов конфигурации. До MAIN MENU можно добраться, нажав на кнопку SETUP. Чтобы попасть в желаемое меню перемещайте выделение с помощью кнопок курсора ^/∨ [D] на пульте, а затем нажмите кнопку Enter [K]. Нажмите кнопку SETUP [B] на пульте ДУ еще раз вернуться в предыдущее меню или выберите "EXIT" в меню OSD, чтобы отменить настройку и возвратиться к нормальной работе.

### Конфигурирование источников

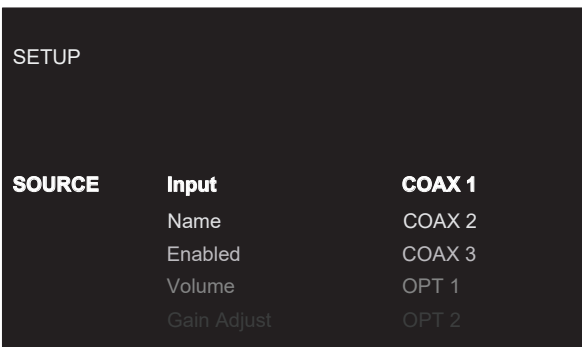

Ключевым этапом в настройке предусилителя является конфигурирование каждого входного источника при помощи экранов меню SETUP. Конфигурирование входов позволяет вам установить значения по умолчанию для ряда настроек, включая тип входного разъема, желаемый режим окружающего звука, задаваемое пользователем название, которое появляется на экранах при выборе источника, и многое другое.

Это подменю Source в меню настройки Setup, обеспечивает следующие опции, выбираемые выделением курсорными кнопками ^/∨ [D] и нажатием на кнопку Enter [K]. Это позволяет вывести справа опции и внести изменения. Сделайте нужные изменения, используя курсорные кнопки ^/∨ [D] и нажимая на кнопку Enter [K] для подтверждения.

**Input:** Изменение этого входа также позволяет вам выбрать определенный вход для конфигурирования. (PCOAX 1-3, OPT 1-3, PC-USB, BLUETOOTH, COMPACT DISC, PHONO, TUNER, AUX 1-2, XLR 1-2)

**Name:** Для источника можно задать его наименование. Например, VIDEO1 можно обозначить как "TV" для удобства поиска. По умолчанию имя NAME

точно такое же, как SOURCE. Выделите эту опцию и используйте курсорные кнопки ^/∨ [D] на пульте для выбора "Custom", а затем нажмите Enter [K], после этого вы перейдете в подменю редактирования наименования, как показано ниже.

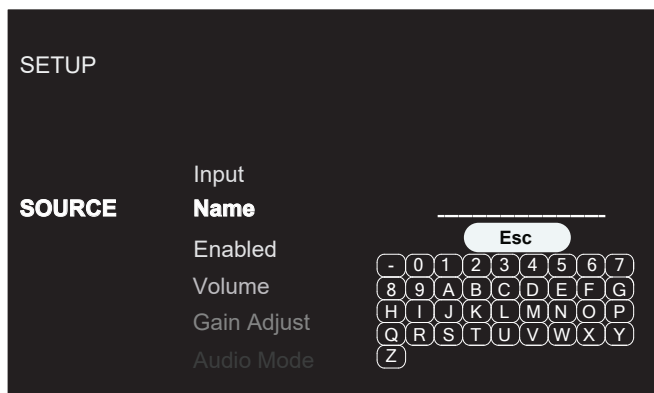

1. Нажимайте кнопки ^/∨ [D] на пульте ДУ для изменения первой буквы, прокручивая список доступных знаков.
2. Нажмите кнопку Enter [K] на пульте ДУ для подтверждения этой буквы и переходите на следующую позицию.
3. Повторяйте шаги пп.1 и 2, пока все десять знаков (включая пробелы) не будут заполнены. Итоговое нажатие кнопки Enter [K] сохраняет новое имя. Или же выберите кнопку « Esc » на экране для подтверждения, если вы ввели менее десяти символов.

**Enabled:** Позволяет активировать вход источника и обеспечивает появление его в списке вариантов входов при использовании меню выбора входов на передней панели или на пульте. Неиспользуемые источники должны быть деактивированы выбором опции "No".

Допустимые параметры: Yes(по умолчанию), No.

**Volume:** Конфигурирует фиксированный уровень громкости Fixed Volume для заданного входа. This volume level is immediately set when this source input is selected and cannot be changed using the front panel or IR remote. This is useful for input sources that include their own volume setting like common Apps on phones or tablets.

Допустимые параметры: Variable (по умолчанию), 30 - 90.

**Gain Adjust:** Настройте уровни вывода, чтобы получить более последовательный уровень вывода при одном и том же числовом уровне громкости. Для более низкого выхода, такого как вход MM или MC, требуется более высокая громкость, тогда как для входа CD может потребоваться только меньшая громкость, чтобы получить «громкость» звука. Эту настройку можно установить уникально для каждого поддерживаемого входа.

Допустимые параметры: +10 to -10 (по умолчанию 0).

**Audio Mode:** Конфигурирует аудио режим выбором Direct Bypass или Tone Enabled.

Допустимые параметры: Direct Bypass (по умолчанию), Tone Enabled.

**Bass:** Настройка Bass активируется, когда Audio Mode находится в проложении Tone Enabled.

Допустимые параметры: +10 to -10 (по умолчанию 0).

**Treble:** Настройка Treble активируется, когда Audio Mode находится в положении Tone Enabled.

Допустимые параметры: +10 to -10 (по умолчанию 0).

Нажмите кнопку SETUP (B) на пульте, чтобы отменить настройку, или выберите "Back" в меню OSD для возврата к нормальной работе.

## Конфигурирование сети

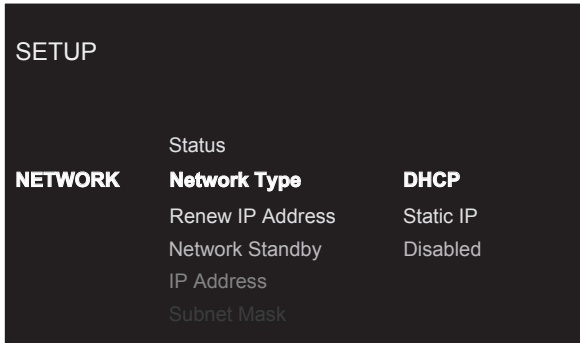

Подменю Network в меню настройки Setup обеспечивает выбор следующих вариантов, выбираемых выделением кнопками со стрелками ^/∨ (D) и нажатием кнопки Enter (K). В правой части дисплея выводятся опции, которые можно изменить. Изменяйте их с помощью кнопок ^/∨ (D) и нажимайте на кнопку Enter (K) для подтверждения.

**Status:** Если сеть правильно настроена и подключена, отобразится "Connected". Если сеть неправильно настроена или не подключена к сети, отобразится "Disconnected".

**Network Type:** В большинстве систем установите режим DHCP для IP-адресации. Эта настройка позволит роутеру автоматически назначать IP-адрес устройству. Если в сети используются фиксированные IP-адреса, установите режим IP-адреса в статический Static. Чтобы отключить IP-соединение, установите этот параметр в значение DISABLED - отключено.

Допустимые параметры: DHCP (по умолчанию), Static IP, Disabled.

**Renew IP Address:** дезактивировано, если Network Type задан как Static или Disabled. Если Network Type задан как DHCP, тогда выберите Yes и нажмите на кнопку Enter (K) для обновления IP адреса.

**Network Standby:** Когда эта функция активирована – Enabled, усилитель будет поддерживать Ethernet IP соединение даже в режиме ожидания Standby Mode, позволяя устройству включать питание по IP. Если эта функция дезактивирована - Disabled устройство не будет включаться по IP соединению и необходимо использовать выключатель на передней панели, либо пульт, либо сигнал по шине RS232 для включения.

Допустимые параметры: Disabled (по умолчанию), Enabled

**ПРИМЕЧАНИЕ:** Когда режим Network Standby активирован, устройство будет потреблять дополнительную мощность.

**IP Address/Subnet Mask/Gateway/DNS:** дезактивировано, если Network Type задан как DHCP или Disabled. Если выбран режим STATIC, вы должны вручную сконфигурировать все настройки сети, включая IP Address, Subnet Mask,

Gateway и DNS Server. Нажимайте кнопку Enter (K) для активации первого разряда в строке, которую вы хотите изменить, затем используйте кнопки со стрелками ^/∨ arrow (D) для задания значений и потом нажимайте кнопку Enter (K) для перехода к следующему разряду. После задания нужных IP данных, нажатие на кнопку Enter (K) приведет к завершению настроек и их сохранению. После ввода адресов STATIC IP сеть будет протестирована и выдана информация о статусе соединения.

**ПРИМЕЧАНИЕ:** Для получения более подробной информации о сетевых соединениях обращайтесь к вашему авторизованному дилеру Michi.

**ПРИМЕЧАНИЕ:** Для работы устройство не обязательно устанавливать сетевое соединение.

Нажмите кнопку SETUP (B) на пульте, чтобы отменить настройку, или выберите "Back" в меню OSD для возврата к нормальной работе.

## Конфигурирование аудио

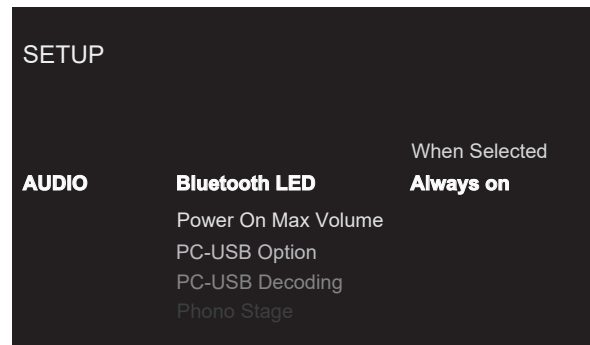

Подменю Audio в меню настройки Setup, обеспечивает выбор следующих вариантов, выбираемых выделением кнопками со стрелками ^/∨ (D) и нажатием кнопки Enter (K). В правой части дисплея выводятся опции, которые можно изменить. Изменяйте их с помощью кнопок ^/∨ (D) и нажимайте на кнопку Enter (K) для подтверждения.

**Bluetooth LED:** Светодиод Bluetooth LED будет загораться только тогда, когда выбран вход Bluetooth или будет гореть постоянно, когда усилитель включен - ON.

Допустимые параметры: всегда включен (по умолчанию), включен при выборе входа.

**Power on Max Volume:** Эта настройка задает максимальный уровень громкости в момент включения, чтобы исключить появление слишком громких звуков после предыдущего прослушивания.

Допустимые параметры: Max 20 - Max 90, Max 50 (по умолчанию).

**PC-USB Option:** задает режим PC-USB как Audio Class 1.0 или Audio Class 2.0. По умолчанию задан Audio Class 1.0.

Допустимые параметры: Audio Class 1.0 (по умолчанию), Audio Class 2.0.

**PC-USB Decoding:** Эта настройка позволяет изменять режим PC-USB Audio, чтобы обеспечить поддержку форматов MQA, DSD и PCM Audio с разрешением до 24 бит или только PCM Audio с разрешением до 32 бит. При выборе 32B Only формат DSD/MQA не поддерживается. Для воспроизведения DSD/MQA необходимо выбрать опцию DSD/MQA/PCM/24B.



Допустимые параметры: DSD/MQA/PCM/24B (по умолчанию), PCM 32B Only.

**Phono Stage:** с помощью реле выбирается вход для головок звукоснимателей типа MM (Moving Magnet) или MC (Moving Coil).

Допустимые параметры: Moving Magnet (по умолчанию), Moving Coil

**Balance:** регулировка Balance задает соотношение левого-правого каналов. Заводская настройка по умолчанию - "0", т.е. по центру. Значение можно изменять от -10 до +10.

**Automute:** Если эта функция включена и устройство перестает принимать аудиосигнал в течение 30 секунд, выходы динамиков будут отключены. При обнаружении аудиосигнала устройство включит звук выходов динамиков и восстановит звук. Этот параметр может уменьшить шум, когда нет активного источника звука. Если при низком уровне звука используется автоматическое.

Допустимые параметры: On (по умолчанию), Off.

**Signal Sense:** Проверьте, присутствует ли аудиосигнал на сконфигурированном входе Signal Sense. Устройство контролирует поток данных, чтобы определить, есть ли звук. Если в течение 10 минут звук не обнаружен, устройство перейдет в режим Power Signal Sense. Когда в режиме Power Signal Sense устройство обнаруживает звук на входе Signal Sense, устройство автоматически включается. Когда режим определения сигнала установлен на AUTO, устройство будет контролировать все входы коаксиального, оптического, Bluetooth и ПК-USB источника, и будет питание и автоматически выбирать активный источник считывания сигнала, когда сигнал обнаружено. Чтобы отключить эту функцию, выберите опцию ОТКЛЮЧИТЬ, которая является заводской настройкой по умолчанию.

Допустимые параметры: Disabled (по умолчанию), Auto, COAX 1-3, OPT 1-3, PC-USB, BLUETOOTH.

**ПРИМЕЧАНИЕ:** Когда устройство переходит в режим ожидания с помощью пульта дистанционного управления, функция Signal Sense не будет работать, пока устройство не обнаружит, что аудио сигнала нет как минимум 10 минут. Это предотвращает устройство от отключения питания, если есть еще активный аудио сигнал.

**ПРИМЕЧАНИЕ:** Когда активирована функция SIGNAL SENSE для входного сигнала, устройство будет потреблять дополнительную мощность в режиме ожидания standby.

**ПРИМЕЧАНИЕ:** Из-за местных норм энергопотребления функция Signal Sense доступна не на всех рынках.

**HT Bypass:** Эта опция включает режим обхода для домашнего кинотеатра, позволяющий направлять аудио сигналы насквозь через устройство с выхода процессора окружающего звука или AV-ресивера. Обычно он используется для выдачи аналоговых линейных сигналов левого и правого фронтальных каналов от процессора или AV-ресивера и подачи их на вход AUX1 INPUT или XLR1 INPUT на устройство. При этом аудио сигналы направляются по самому прямому пути, отключая управление тембром при фиксированном или единичном усилении, на входы усилителя устройство. Чтобы активировать обход схем для домашнего кинотеатра, выберите желаемое входное подключение источника в меню настройки, затем выберите указанный источник с помощью органов на передней панели или пульта. При выборе режима HT BYPASS регулятор громкости отключается, позволяя управлять громкостью процессору или ресиверу домашнего кинотеатра. Когда HT Bypass включен, триггер 12 В, обозначенный IN/OUT,

активен. настроен как ВХОД. Это позволяет ресиверу домашнего кинотеатра или объемному звучанию Процессор для автоматического включения устройства и выбора источника HT Bypass вход. Подключите триггерный вход/выход 12 В к триггерному выходу 12 В на Ресивер или процессор для включения автоматического управления питанием.

Допустимые параметры: Disabled (отключено - по умолчанию), AUX1, XLR1.

**HT Bypass Level:** Эта опция позволяет настраивать уровень усиления, используемый в режиме обхода для домашнего кинотеатра. При необходимости подстройте уровни усиления с помощью кнопок  $\wedge/\vee$ , чтобы они соответствовали выходным уровням процессора домашнего кинотеатра или ресивера.

**ПРИМЕЧАНИЕ:** Большая часть настроек уровня выполняется в процессоре или ресивере домашнего кинотеатра, поэтому эти настройки следует использовать только в том случае, если выходной сигнал усилителя не может быть согласован с источником домашнего кинотеатра.

Нажмите кнопку SETUP  $\text{\textcircled{B}}$  на пульте, чтобы отменить настройку, или выберите "Back" в меню OSD для возврата к нормальной работе.

## Конфигурирование дисплея

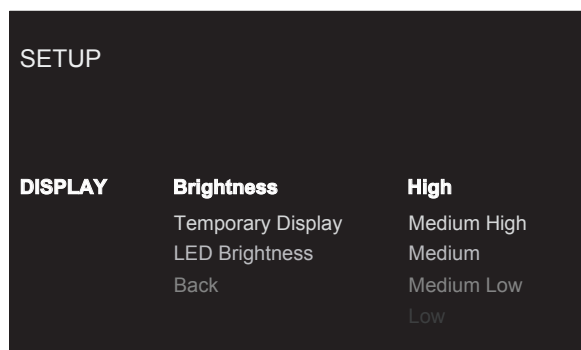

Подменю Display в меню настройки Setup, обеспечивает выбор следующих вариантов, выбираемых выделением кнопками со стрелками  $\wedge/\vee$   $\text{\textcircled{D}}$  и нажатием кнопки Enter  $\text{\textcircled{K}}$ . В правой части дисплея выводятся опции, которые можно изменить. Изменяйте их с помощью кнопок  $\wedge/\vee$   $\text{\textcircled{D}}$  и нажимайте на кнопку Enter  $\text{\textcircled{K}}$  для подтверждения.

**Brightness:** задает яркость фронтального дисплея. Эта настройка активируется в ходе нормальной работы нажатием (PUSH RELEASE) кнопки DISPLAY  $\text{\textcircled{C}}$  на пульте. Экранное меню OSD всегда выводится на самом ярком уровне независимо от задания Brightness – чтобы варианты настройки всегда были легко доступны для изменения.

Допустимые параметры: High (по умолчанию), Medium High, Medium, Medium Low, Low.

**ПРИМЕЧАНИЕ:** Для диммирования (уменьшения яркости) фронтального дисплея нажмите и удержите (PUSH-HOLD) кнопку DISPLAY G на пульте.

**Temporary Display:** Эта функция позволяет фронтальному дисплею временно отображать изменения в настройках устройство в течение периода ожидания, прежде чем дисплей снова выключится. Примером может служить включение дисплея для отображения изменений в источнике или уровнях громкости, а затем выключение дисплея по истечении периода ожидания.

Чтобы отключить временное отображение и совсем включите дисплей дисплей устройство, установите эту функцию в положение «Always On».

Допустимые параметры: Disabled (по умолчанию), 5 seconds, 10 seconds, 15 seconds.

**LED Brightness:** задает яркость светодиода - индикатора включения ON на передней панели.

Допустимые параметры: High (по умолчанию), Medium High, Medium, Medium Low, Low.

Нажмите кнопку SETUP (B) на пульте, чтобы отменить настройку, или выберите «Back» в меню OSD для возврата к нормальной работе.

## Конфигурирование системы

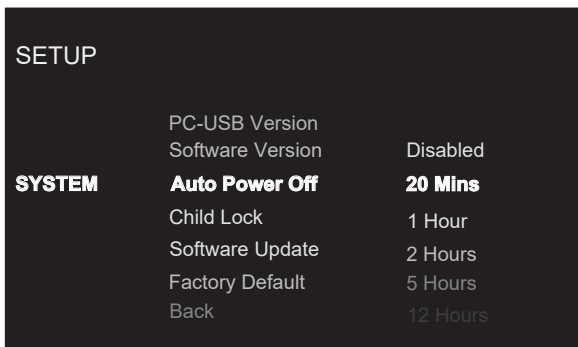

Подменю System в меню настройки Setup, обеспечивает выбор следующих вариантов, выбираемых выделением кнопками со стрелками ^/∨ (D) и нажатием кнопки Enter (K). В правой части дисплея выводятся опции, которые можно изменить. Изменяйте их с помощью кнопок ^/∨ (D) и нажимайте на кнопку Enter (K) для подтверждения.

**PC-USB Version:** Показывает текущую версию ПО, загруженного в PC-USB процессор.

**Software Version:** Показывает текущую версию ПО, загруженного в усилитель устройство.

**Auto Power Off:** Задает время, в течение которого процессор остается включенным, когда нет на входе аудио сигнала. Устройство автоматически перейдет в режим ожидания, если звук не обнаружен в течение указанного периода таймера. По умолчанию это время Default: 20 Mins.

Допустимые параметры: Disabled, 20 Mins, 1 HOUR, 2 HOURS, 5 HOURS, 12 HOURS.

**Child Lock:** Эта опция позволяет «заблокировать» и отключить элементы управления на передней панели устройства, чтобы избежать непреднамеренных изменений в элементах управления громкостью, источником и питанием. Когда ENABLED, ручка громкости на передней панели, селектор источника и функции кнопки питания отключены. Все функции работают корректно с пульта дистанционного управления.

Чтобы временно отключить функцию блокировки от детей, нажмите и удерживайте кнопку ПИТАНИЕ на передней панели в течение 6 секунд. Это активирует кнопки громкости, источника и питания до тех пор, пока устройство не перейдет в режим ожидания или не будет выключено.

Чтобы включить все элементы управления на передней панели, установите для функции «Блокировка от детей» значение «ОТКЛЮЧЕНО».

Допустимые параметры: Disabled (по умолчанию), Enabled.

**Software Update:** Выбирает желаемый метод обновления прошивки ПО усилителя.

Допустимые параметры: No (по умолчанию), USB, Internet.

**Factory Default:** Эта опция восстанавливает все первоначальные заводские настройки по умолчанию. Переустановка к заводским настройкам по умолчанию сотрет все сохраненные настройки пользователя.

**ПРИМЕЧАНИЕ:** При сбросе установок усилителя к исходному состоянию все ранее сконфигурированные опции будут стерты и заменятся фабричными значениями.

Нажмите кнопку SETUP (B) на пульте, чтобы отменить настройку, или выберите «Back» в меню OSD для возврата к нормальной работе.

## Обнаружение и устранение неисправностей

Большинство неполадок в аудиосистемах происходит из-за неправильных соединений или неправильных установок органов управления. Если, несмотря на тщательную проверку соединений и установок, Вы не можете добиться звука от устройства, просмотрите представленный ниже список.

### Не светится индикатор питания

Индикатор питания загорается, когда устройство подключено к сети переменного тока и выключатель питания установлен в положение ON. Индикация сменится на красную для режима ожидания standby и на белую при нормальной работе. Если индикатор питания не светится, проверьте наличие напряжения в сетевой розетке другим электроприбором, например, лампой. Убедитесь, что розетка не коммутируется каким-либо выключателем, который в данный момент выключен.

### Замена предохранителя

Если другой электроприбор, подключенный к той же розетке, работает, а устройство – нет, возможно, перегорел внутренний плавкий предохранитель проигрывателя. В этом случае обратитесь в авторизованную сервисную службу Michi.

### Нет звука

Убедитесь, что источник сигнала нормально функционирует. Проверьте кабели, подсоединяющие вход устройство к источнику сигнала; убедитесь, что селектор входов установлен в нужное положение. Проверьте также подсоединение устройство к усилителю мощности и к акустическим системам.

### Невозможно установить Bluetooth соединение

Если вы не можете установить сопряжение (pair) вашего Bluetooth совместимого устройства с устройством, сотрите из памяти предыдущее соединение на вашем устройстве. На вашем устройстве часто эта операция называется «Forget this Device». После этого попробуйте установить соединение еще раз.

## Воспроизводимые аудио форматы

### aptX™ HD Bluetooth

Формат	Примечания
Любой формат, поддерживаемый передающим устройством.	Может исключать приложения, предназначенные для воспроизведения форматов, которые исходно не поддерживаются передающим устройством.

### PC-USB

Формат	Примечания
Формат, определяемый медиа проигрывателем или программным обеспечением сервера, который вы используете.	Любой формат, поддерживаемый программным обеспечением персонального компьютера: PCM Audio: 44,1 кГц, 48 кГц, 88,2 кГц, 96 кГц, 176,4 кГц, 192 кГц, 384 кГц (16 бит, 24 бит, 32 бит). DSD64, DSD128 и DSD256 MQA, Студия MQA Roon Tested

### Coax/Optical (коаксиальный/оптический вход)

Формат	Примечания
SPDIF LPCM (Линейная PCM)	44,1 кГц, 48 кГц, 88,2 кГц, 96 кГц, 176,4 кГц, 192 кГц 16 бит, 24 бит

## Технические характеристики

<b>Общие гармонические искажения THD</b> (20 Гц – 20 кГц)	< 0,002%		
<b>Интермодуляционные искажения</b> (60 Гц : 7 кГц)	< 0,002%		
<b>Вх. чувствительность/импеданс</b>			
Phono (MM)	2.5 мВ/ 47к Ом		
Phono (MC)	250 мВ/ 100 Ом		
Линейный вход (RCA)	160 мВ/ 47к Ом		
Линейный вход (балансный XLR)	250 мВ/ 100к Ом		
<b>Перегрузка по входу</b>			
Phono (MM)	199 мВ		
Phono (MC)	22 мВ		
Линейный выход (RCA)	12 В		
Балансный выход (XLR)	12 В		
<b>Выходной уровень</b>			
Линейный выход (RCA)	1 В / 470 Ом		
Балансный выход (XLR)	2 В / 100 Ом		
<b>Диапазон частот</b>			
Вход Phono	20 Гц – 20к Гц, 0 + 0,3 дБ		
Линейные входы	10 Гц – 100к Гц, 0 + 0,3 дБ		
<b>Регулировки тембра</b>			
BASS	±10 дБ в 100 Гц		
Treble	±10 дБ в 10 кГц		
<b>Отношение сигнал/шум</b> (взвешенное по кривой "А")			
Вход Phono	80 дБ		
Линейные входы	116 дБ		
<b>Разделение каналов</b>			
Вход Phono	> 55 дБ		
Линейные входы	> 85 дБ		
<b>Цифровая секция</b>			
<b>Диапазон частот</b>		20 Гц – 20к Гц, ± 0,5 дБ (Макс)	
<b>Отношение сигнал/шум</b> (IHF "А" взвеш.)		100 дБ	
<b>Вх. чувствительность/ импеданс</b>		0 dBfs/ 75 Ом	
<b>Цифровой выход</b>		размах 0,75 В	
<b>Импеданс оконечной нагрузки</b>		75 Ом	
<b>Цифровые входы</b>		SPDIF LPCM (до 192 кГц 24 бит)	
<b>Декодируемые сигналы с входа PC-USB</b>		USB Audio Class 1.0 (до 96 кГц 24 бит) USB Audio Class 2.0 (до 384 кГц 32 бит)* *Необходима установка драйвера DSD (до 11,2 МГц 1 бит) и поддержка DoP поддержка MQA и MQA Studio поддержка Roon Tested	
<b>Общие</b>			
<b>Требования к электропитанию</b>			
США:		120 В, 60 Гц	
ЕС:		230 В, 50 Гц	
<b>Потребляемая мощность</b>		40 Вт	
<b>Потребление в режиме standby</b>			
Normal		< 0.5 Вт	
Network Wakeup		< 2 Вт	
<b>Тепловыделение ВТУ</b>		87 БТЕ / ч	
<b>Размеры</b> (Ш x В x Г)		485 x 150 x 452 мм	
<b>Высота передней панели</b>		132 мм	
<b>Масса нетто</b>		22,9 кг	

Все технические характеристики соответствуют действительности на дату издания.

Компания Michi оставляет за собой право модернизировать изделия без предварительного уведомления.

«MQA» или «MQA.» указывает на то, что продукт декодирует и воспроизводит поток или файл MQA, а также обозначает происхождение, чтобы гарантировать, что звук идентичен звуку исходного материала. «MQA.» означает, что воспроизводится файл MQA Studio, который либо был одобрен в студии артистом/продюсером, либо подтвержден владельцем авторских прав.

«OFS» подтверждает, что продукт получает поток или файл MQA. Это обеспечивает окончательное развертывание файла MQA и отображает исходную частоту дискретизации.

# MICHI

**Rotel Global Office**

Room 1903, 19/F., Dominion Center  
43-59 Queen's Road East Wanchai  
Hong Kong  
Tel: 852 2793 9378  
Fax: 852 3583 5035

**[www.michi-hifi.com](http://www.michi-hifi.com)**